

# ELEKTRONISCHE MONITOR-RADAUSWUCHTMASCHINE

## AUTOMATISCHE RADAUSWUCHTMASCHINE

Die Librak360PWS Pro bringt mit ihrer erweiterten Gewichteablage und dem 22-Zoll-Bildschirm die optimale Unterstützung beim Auswuchten von Rädern. Dank des automatischen Programmablaufs und des Programms zur versteckten Platzierung der Gewichte

te hinter den Speichen ermöglicht sie ein schnelles und präzises Auswuchten von Pkw-Reifen bis zu einem Durchmesser von 30".

**+ Fehlersicher: automatische Übernahme der Raddaten, Breitensonar und Laserstrich auf 6 Uhr**  
**+ Halterung seitlich für eine Gewichtesrolle ist serienmäßig**  
**+ Optional: ASA Netzwerkfähig**  
**+ All-in-one-Ablagemöglichkeit: breite Gewichtsablage und eigener Stauraum für Werkzeuge**



Intuitives Software-Design mit selbsterklärenden Grafiken

22-Zoll-Bildschirm (Folientastatur)

Programme: ALU-S, DYN, STATIC, SPLIT, SPOKE

PC-Platine mit verbesserter Servicefreundlichkeit und Plug&Play-Anschlüssen

Neu gestaltete, breitere Gewichtsablage für vielfache Ablagemöglichkeiten und einfache Organisation von Werkzeugen, Gewichten und Zubehör

Automatischer Start durch Absenken des Radschutzes

Die Maschine stoppt das Rad automatisch in der äußeren Unwuchtposition

Schnell einsatzbereit durch automatischen Programmablauf und automatische Arretierung in Position des äußeren Gegengewichts

Automatische Messung von Abstand und Durchmesser durch integrierten 2D-Messarm mit vergrößerter Länge

Breites und stabiles Chassis

## HIGHLIGHTS IM DETAIL

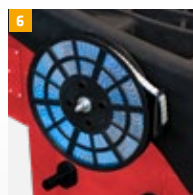
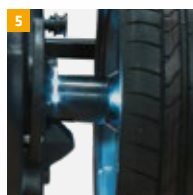
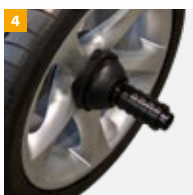
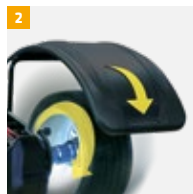

**1** Zeigt die Gewichtspositionierung mit einem Laserstrich auf 6 Uhr an (für Klebegewichte)

**2** Automatischer Start, wenn der Radschutz abgesenkt wird. Die Maschine stoppt das Rad automatisch in der äußeren Unwuchtposition und dreht sich auf Knopfdruck automatisch in die innere Unwuchtposition

**3** Sonar zur automatischen Radbreitenmessung

**4** Elektronische Radwuchtmachine mit pneumatischer Spannvorrichtung

**5** LED-Beleuchtung

**6** Bandgewichtesrollenhalterung

### ZUBEHÖR AUF ANFRAGE

- + Standard-Radheber für Librak mit oder ohne Gewichtsausgleich
- + Verschiedene Typen von Flanschen, Konen, Zentrierhülsen, etc.
- + Kompatibler Druckersatz und vieles mehr

## LIBRAK360PWS Pro

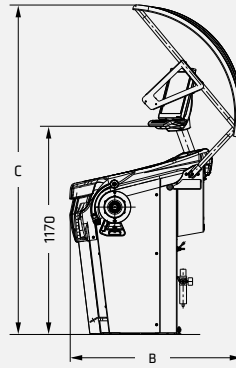
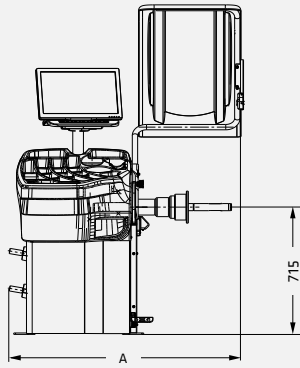

Modell	LIBRAK360PWS Pro
Messdrehzahl	< 100 U/min rpm
Messzeit	6 s
Auswuchtgenauigkeit	+/- 1 g
Display	LCD
Felgenbreite	1,5" - 22"
Felgendurchmesser	10" - 30"
Raddurchmesser max.	1092 mm
Radgewicht max.	70 kg
Elektrischer Anschluss	230 V   50 - 60 Hz
Phasen	1
<b>B</b> Tiefe	963 mm
<b>A</b> Breite	1347 mm
<b>C</b> Höhe	1850 mm
Gewicht	145 kg
Artikel Nummer (RAL3002)	812792
Artikel Nummer (RAL7016)	812793

## LIEFERUMFANG

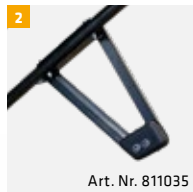
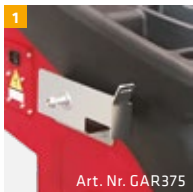

- 1 Bandgewichtsrollenhalterung
- 2 Messarm für Felgenbreite
- 3 Konensatz Pkw Ø 44 - 112 mm
- 4 Konus SUV Ø 95 - 132 mm

